

SCALA2

Aumento de presión como nunca antes

Con la nueva generación de la bomba **SCALA2**, entramos en una nueva era de soluciones integradas de aumento de presión que incorporan tecnología revolucionaria para mantener una presión de agua constante, un bajo nivel de ruido y una alta eficiencia energética.

Es una innovadora solución de aumento de presión “todo en uno”, diseñada para garantizar un funcionamiento más fiable en casas y apartamentos.

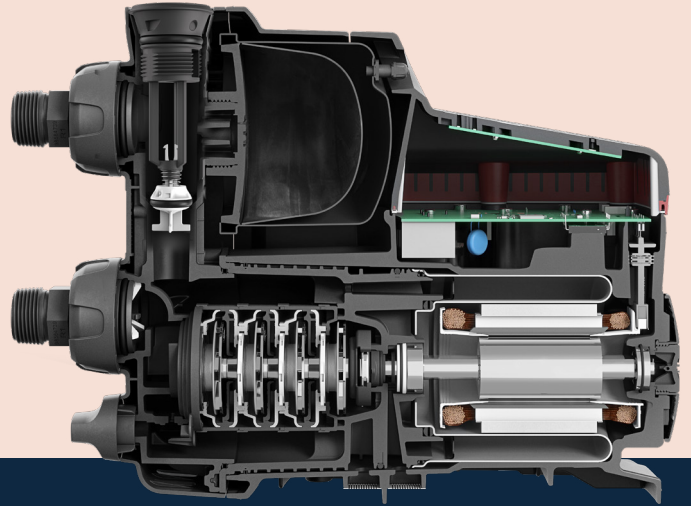

Ventajas para ti



Fácil instalación

Sistema listo para usar que permite una instalación directa sin herramientas e incluye una interfaz hombre-máquina sencilla que facilita la configuración.



Fácil selección

Con una sola variante y un solo tamaño, este producto es apto para todas las aplicaciones domésticas, lo que hará que te resulte sencillo tener siempre a mano una unidad en tu furgoneta o en el almacén de tu empresa.



Sistema de aumento de presión compacto y “todo en uno”

Es un sistema de aumento de la presión de agua completamente integrado con un diseño compacto y robusto, lo que minimiza las limitaciones de espacio.



Soporte para el producto

Grundfos te ofrece un sólido soporte, a fin de garantizar que conozcas a la perfección la nueva bomba SCALA2.

Nuestro soporte incluye vídeos online de instalación y formación, así como una completa documentación técnica.

Ventajas para los propietarios



Presión de agua constante en hasta 8 grifos

Gracias a los controles integrados y al motor con variador de frecuencia, la bomba consigue una presión de agua perfecta en todos los grifos y la ajusta automáticamente según las necesidades de tus clientes.



Funcionamiento con el nivel de ruido más bajo del mercado

Gracias al uso de tecnología de última generación, la nueva bomba SCALA2 es uno de los sistemas de aumento de presión más silenciosos del mundo. Emite un nivel de ruido de 44 dB(A) durante el funcionamiento (equivalente al nivel de ruido de un lavavajillas silencioso), lo que hará que todos los miembros de la familia disfruten de paz y tranquilidad durante todo el día.



Rendimiento energético excepcional

Equipada con un sistema hidráulico mejorado, un motor de imanes permanentes y control de velocidad, la bomba SCALA2 supera a la mayoría de los sistemas de aumento de la presión de agua domésticos del mercado. Esto asegura que los propietarios puedan optimizar el consumo y ahorrar energía y dinero.

Una bomba de aumento de presión para todo tipo de instalaciones

La bomba SCALA2 incorpora tecnología revolucionaria que permite integrar los componentes básicos de un sistema de aumento de presión en una única carcasa compacta. Además, presenta otras características principales que la convierten en una bomba versátil para diversos tipos de instalaciones:

Redes de suministro de agua*

El motor de velocidad variable, en combinación con los controles inteligentes, proporciona una presión de agua óptima en todos los grifos, incluso si la presión de aspiración fluctúa, y tiene una presión nominal PN 10.

Tanque o pozos de poca profundidad

La función autoaspirante, la función de desaeración y la protección contra marcha en seco garantizan un suministro de agua constante procedente de pozos de poca profundidad o tanques subterráneos.

Puede elevar el agua desde una profundidad de hasta 8 m.

Tanques en altura

La bomba garantiza un control y una regulación del punto de ajuste precisos para obtener una presión de agua óptima cuando el aumento de presión se realice desde un tanque. Su grado de protección IPX4D permite instalarla tanto en interiores como al aire libre.

** Nota: La normativa de algunos países puede imponer límites aplicables a la instalación. Asegúrate de respetar la normativa y la reglamentación vigentes a nivel local.*

Accesorios

Mangueras flexibles

Garantizan un bombeo de agua potable seguro y sin contaminación en entornos domésticos y comerciales. Cuentan con la homologación WRAS para agua caliente y fría, tienen una estructura robusta y ofrecen una flexibilidad extraordinaria y resistencia a la formación de bucles.



Filtro de aspiración

Evita la entrada de partículas nocivas en el sistema. Está disponible con conexiones Rp 1" y NPT 1".



Obtén más información y descubre todos los detalles en Grundfos.com

Curva de rendimiento

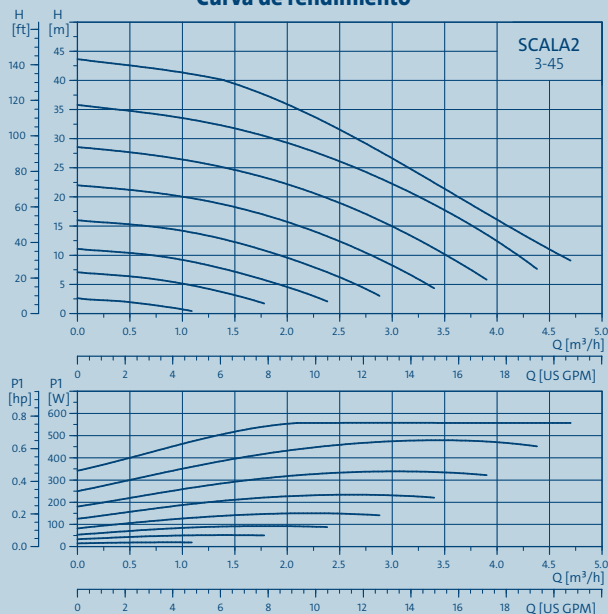

Datos técnicos

SCALA2

Ruido	44 dB(A)
Temperatura ambiente, máx.	55 °C (131 °F)
Temperatura del líquido, máx.	45 °C (113 °F)
Presión del sistema, máx.	10 bar (145 psi)
Presión de aspiración, máx.	6 bar (87 psi)
Altura, máx.	45 m (147 ft)
Grado de protección IP	X4D (instalación al aire libre)
Plantas	Máx. 3
Grifos	Máx. 8
Potencia de entrada (P1)	550 W
Potencia nominal (P2)	450 W
Dimensiones	Al: 302 mm La: 403 mm An: 193 mm
Peso	10 kg
Homologaciones para agua potable	WRAS, ACS, NSF, AWQC, Kiwa tech, UBA y UL